



**Gegenstand:**

Gurtaufhängung der IKARUS C42

**Betreff:**

alle IKARUS C42 bis Bj. 04/2001 mit Ausklinkbeschlägen an den Schultergurten

**Anlass:**

Bei einem Flugunfall kam es bei einer C42 zum Bruch der Schultergurtaufhängungen.

**Maßnahmen:**

Ersatz der oberen Schultergurtaufhängung durch die als Nachrüstkit lieferbaren Stahlschlingen.

**Fristen:**

vor dem nächsten Start

**Gewichte und Momente:**

keine Auswirkung

**Arbeitshinweise:**

Die Anbringung der Stahlschlinge für Pilot und Copilot erfolgt gemäß nachfolgender Skizze.

Hierzu muss die Stahlschlinge (1) unter dem Längsrahmenrohr (2) hindurch über das Querrahmenrohr (3) nach hinten geführt werden. Die beiden Enden der Stahlschlinge (1) werden seitlich der C-Säule (4) nach unten geführt. Unter der C-Säule (4) werden die Seilkauschen durch Einhängen des Ausklinkbeschlages (5) verbunden. Die M8-Mutter (6) innerhalb des Längsrahmenrohres (2) wird mittels der mitgelieferten Kunststoffkappe abgedeckt.

Eventuell auftretende Klappergeräusche des Ausklinkbeschlages können durch Aufkleben des mitgelieferten Moosgummistreifens auf dem Ausklinkbeschlag vermieden werden.

Die Arbeiten können von einer sachkundigen Person durchgeführt werden.

Ansicht von vorne

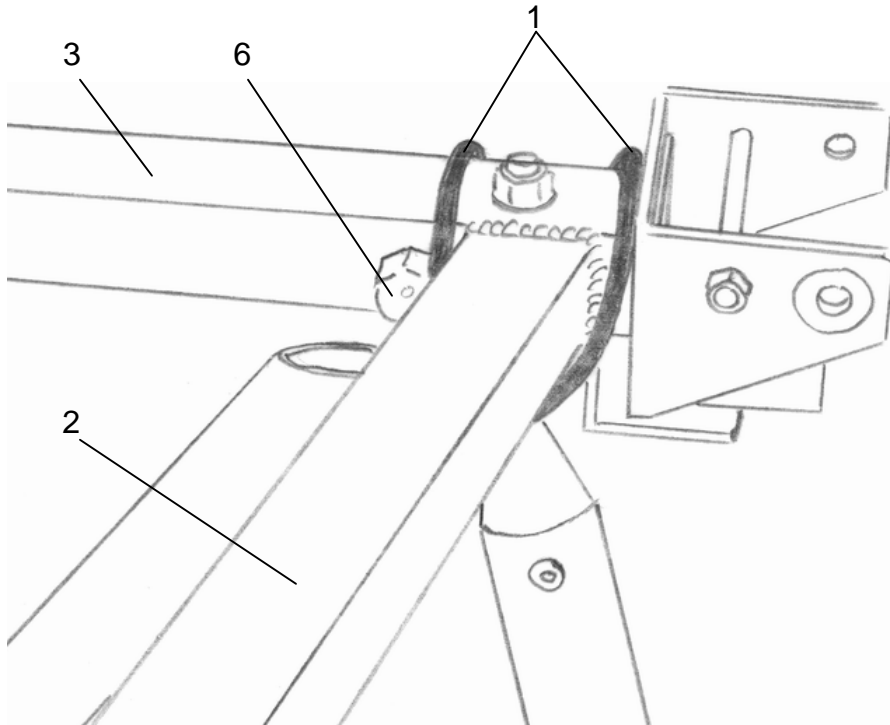

Ansicht von hinten

