



Gegenstand:

Gurtaufhängung der IKARUS C42

Betreff:

alle IKARUS C42 bis Bj. 04/2001 mit Ausklinkbeschlägen an den Schultergurten

Anlass:

Bei einem Flugunfall kam es bei einer C42 zum Versagen der oberen und äußeren Gurtaufhängung des Pilotensitzes.

Maßnahmen:

Ersatz der oberen Stahlschlingen durch die als Nachrüstkit lieferbaren Beschläge, sowie Nachrüstung einer zusätzlichen Gurtbefestigung an der B-Säule.

Fristen:

bis ...

Gewichte und Momente:

keine Auswirkung

Arbeitshinweise:

Die Anbringung der Beschläge für Pilot und Copilot erfolgt gemäß nachfolgender Skizze.

Gurtaufhängung am Dachrahmen:

Die im Nachrüstkit enthaltenen L-Winkel (1) müssen an den Beschlägen der Landeklappenansteuerung befestigt werden. Hierzu sind die Muttern (2) der jeweils äußeren Ankerplatte(3) für die Landeklappenansteuerung zu lösen. Dabei ist darauf zu achten, dass die Aufhängung (4) des Landeklappenverteilers nicht verdreht wird. Die Position des Verteiler-L-Winkels auf der Rückseite des Dachrahmens ist durch einen Niet gesichert, nicht aber die Ausrichtung. Um sicherzugehen, dass die Befestigung nicht verdreht wurde, können Position und Ausrichtung vor dem Lösen der Schrauben mit einem Stift gekennzeichnet werden.

Nach Anbringen des Gurtbeschlages sind die Muttern mit einem Anzugsmoment von 3 bis maximal 4 Nm wieder anzuziehen. Die Ankerplatten können durch zu festes Anziehen verbogen werden.

Gurtaufhängung am U-Beschlag des Querträgers:

Die im Nachrüstkit enthaltenen Y-Beschläge (5) müssen an den U-Beschlägen des Querträgers befestigt werden. Hierzu sind die Muttern (6) der dargestellten U-Beschläge (7) zu lösen. Nach dem Anbringen des Y-Beschlages sind die Muttern mit einem Drehmoment von ca. 25 Nm anzuziehen. Die äußere Gurtschleife ist an der dargestellten Gurtbefestigung (8) anzubringen.

Die Arbeiten können von einer sachkundigen Person durchgeführt werden.

Ansicht oben

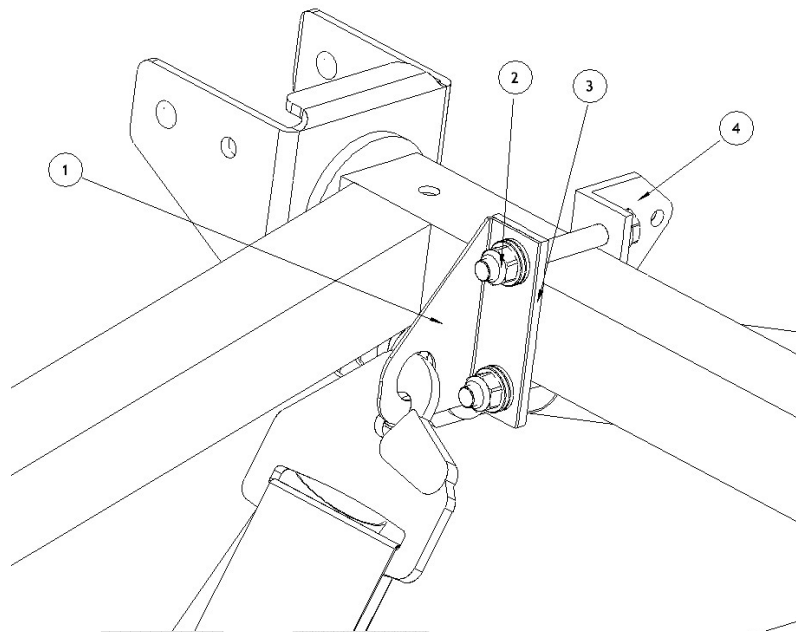

Ansicht unten

